



5-10 т

ВИЛОЧНЫЕ ПОГРУЗЧИКИ С ДВИГАТЕЛЕМ ВНУТРЕННЕГО СГОРАНИЯ

Модель	D50	D60	D60	D80	D90	D100
Серия (модификация)	4i2	4i2	4i2	4i2	4i2	4i2
Номинальная грузоподъемность (кг)	5000	6000	7000	8000	9000	10000
Центр тяжести (мм)	600	600	600	600	600	600
Тип силового агрегата	Дизельный	Дизельный	Дизельный	Дизельный	Дизельный	Дизельный



4 серия

НАДЕЖНАЯ ПАНЕЛЬ ПРИБОРОВ СПЕЦИАЛЬНОГО ИСПОЛНЕНИЯ

Надежная панель приборов специального исполнения отображает рабочее состояние погрузчика, обнаруживает неисправности и другую важную информацию, что позволяет оператору напрямую и удобно контролировать состояние погрузчика.

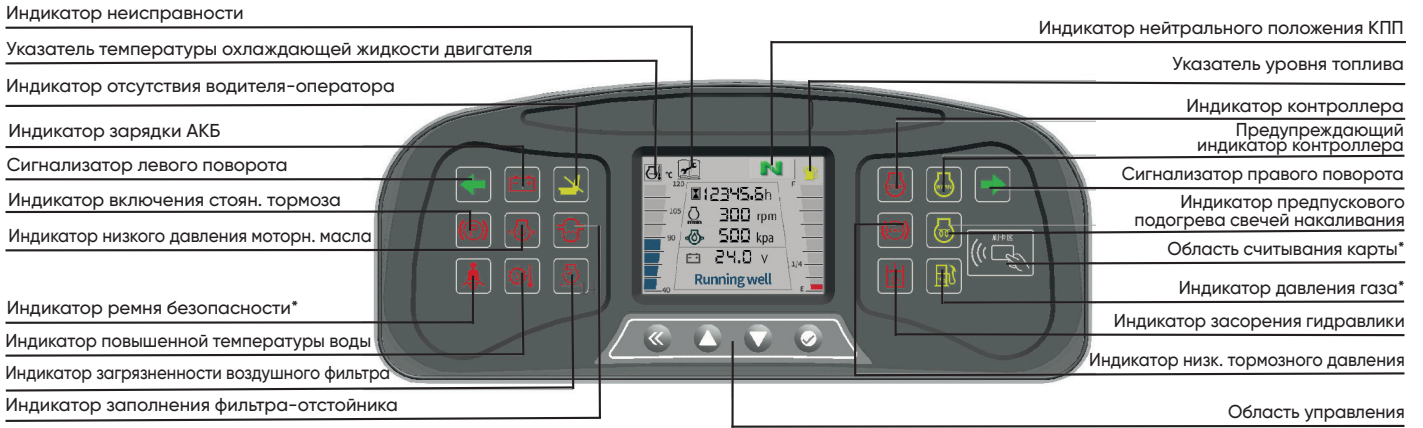

* опция для некоторых моделей

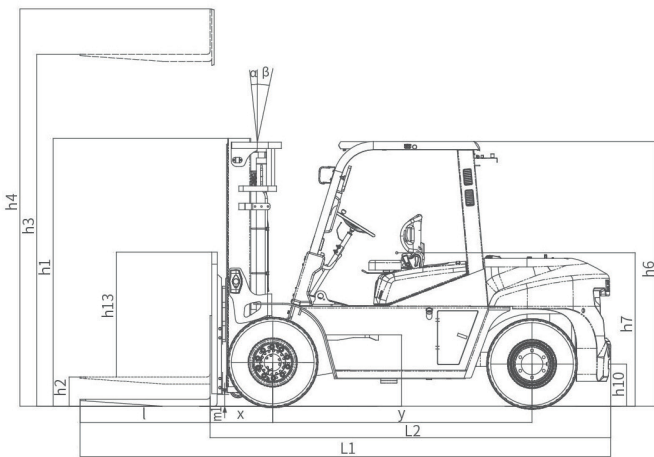

Ast: Ширина прохода с грузом
 a: Зазор
 b: Длина груза

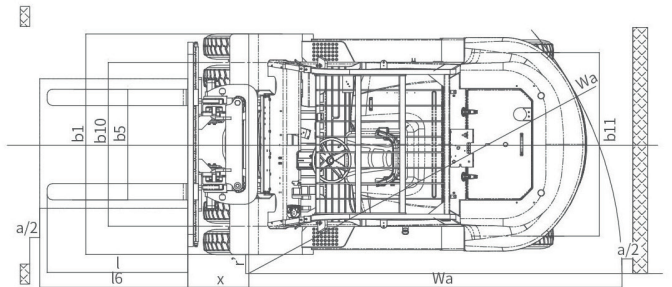

КРИВАЯ НАГРУЗКИ

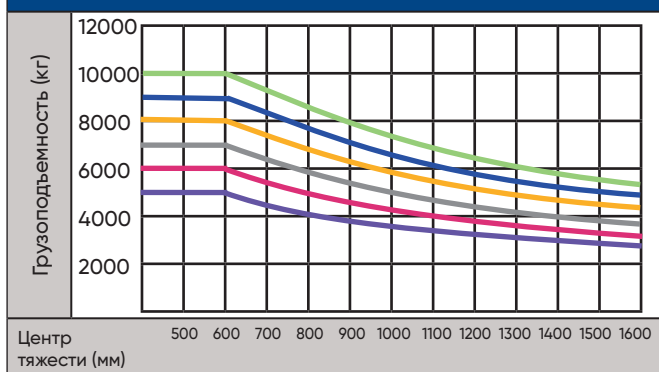

Примечание:

Примечание: Вертикальная ось обозначает грузоподъемность, а горизонтальная ось – центр нагрузки, которая рассчитывается от передней спинки вила. Базовой точкой стандартной нагрузки является центральное положение груза длиной 1200 мм. При наклоне мачты вперед, использовании нестандартных вила или загрузке слишком широких грузов грузоподъемность снижается. Для определения грузоподъемности в разных центрах нагрузки используйте диаграмму нагрузки.

ОСНОВНЫЕ ХАРАКТЕРИСТИКИ

ХАРАКТЕРИСТИКИ									
1.01	Производитель			TRF					
1.02	Модель			D50	D60	D60	D80	D90	D100
1.03	Серия (модификация)			4i2	4i2	4i2	4i2	4i2	4i2
4.01	Номинальная грузоподъемность		кг	5000	6000	7000	8000	9000	10000
4.02	Центр тяжести		мм	600	600	600	600	600	600
4.03	Тип двигателя			Дизельный	Дизельный	Дизельный	Дизельный	Дизельный	Дизельный
4.04	Положение оператора			Сидя	Сидя	Сидя	Сидя	Сидя	Сидя
4.05	Передний свес	x	мм	575	580	585	695	685	700
4.06	Колесная база	y	мм	2400	2400	2400	2400	2550	2850
4.07	Общая масса			кг	8000	8570	9170	10040	12300
ГАБАРИТНЫЕ РАЗМЕРЫ									
5.01	Угол наклона мачты (вперед/назад)		α/β град.	6°/12°	6°/12°	6°/12°	6°/12°	6°/12°	6°/12°
5.02	Высота мачты в сложенном состоянии		h1 мм	2480			2547	2700	2850
5.03	Свободный ход мачты		h2 мм	155	160	165	170	190	200
5.04	Максимальная высота подъема (стандартная мачта)		h3 мм	3000			3000	3000	3000
5.05	Макс. высота подъема вил (с защитной решеткой каретки)		h4 мм	4400			4467	4250	4415
5.06	Высота по крыше		h6 мм	2450			2510	2560	
5.07	Расстояние от земли до сиденья оператора		h7 мм	1430			1490	1540	
5.08	Высота расположения сцепной тяги		h10 мм	390			450	475	
5.09	Дорожный просвет (под мачтой)		m1 мм	180			245	250	
5.10	Высота защитного ограждения груза (замерено с поверхности вил)		h13 мм	1360	1350	1345	/	/	/
5.11	Общая длина (с вилами)		L1 мм	4770	4850	4890	5020	5180	5440
5.12	Общая длина (без вилами)		L2 мм	3550	3630	3670	3800	3960	4220
5.13	Общая ширина		b1 мм	2044			2124	2164	
5.14	Регулируемое расстояние между вилами (по внешнему краю)		b5 мм	300-1845			370-1750	470-1990	470-2100
5.15	Размер вил		s/e/l мм	55x150x1220	60x150x1220	65x150x1220	70x150x1220	80x175x1220	
5.16	Ширина колеи (передние колеса)		b10 мм	1520			1520	1600	1600
5.17	Ширина колеи (задние колеса)		b11 мм	1700			1700	1700	1700
5.18	Мин. ширина рабочего прохода для поддона 1000x1200		Ast мм	5230	5280	5350	5470	5740	6060
5.19	Радиус поворота (внешний)		Wa мм	3250	3300	3350	3400	3630	3940
ЭКСПЛУАТАЦИОННЫЕ ПОКАЗАТЕЛИ									
6.01	Макс. скорость движения (с грузом/без груза)		км/ч	25/29	25/29	25/29	25/29	25/29	25/29
6.02	Макс. скорость подъема (с грузом/без груза)		мм/с	500/530	500/530	500/530	450/480	390/420	330/350
6.03	Макс. скорость опускания (с грузом/без груза)		мм/с	без груза ≥ 300 с грузом ≤ 600					
6.04	Макс. тяговое усилие (с грузом)		KN	60	60	60	60	60	60
6.05	Макс. преодолеваемый уклон (с грузом/без груза)		%	35/20	32/20	30/20	38/20	25/20	20/20
ШИНЫ									
7.01	Кол-во колес (пер/зад) X=ведомые			4X/2	4X/2	4X/2	4X/2	4X/2	4X/2
7.02	Тип шин (пер/зад)			Пневматические					
7.03	Размер шин (передние)			8.25-15-14PR			8.25-20-14PR	9.00-20-14PR	
7.04	Размер шин (задние)			8.25-15-14PR			8.25-14-14PR	9.00-20-14PR	
ДВИГАТЕЛЬ									
8.01	Производитель / Модель двигателя			ISUZU 6BG1QC-02					
8.02	Номинальная мощность двигателя		кВт/об*мин	82/2000					
8.03	Макс.крутящий момент		Н*м/об*мин	415/1400-1600					
8.04	Кол-во цилиндров-диаметр * ход			6-105X125/6.5					
8.05	Емкость топливного бака		л	140	140	140	140	140	140
ДОПОЛНИТЕЛЬНАЯ ИНФОРМАЦИЯ									
9.01	Тип трансмиссии			Гидравлическая - механическое переключение					
9.02	Количество передач (вперед/назад)			2/2					
9.03	Рабочий тормоз			Ножная педаль с гидроприводом					
9.04	Стояночный тормоз			Механический ручной тормоз					
9.05	Рабочее давление гидравлической системы		mPa	20.5			23	20.5	20.5
9.06	Напряжение/Емкость аккумулятора		V/Ah	2X12/80					

*Подробную информацию о аккумуляторах можно получить у наших продавцов или сервисных инженеров.

*Технические данные и размеры могут отклоняться от номинальных значений, а также изменяться без предупреждения.

Характеристики мачт для 8т

2-х секционная стандартная мачта						
Модель мачты	Макс.высота подъема, мм	Грузоподъемность, кг (при ц.т. 600мм)	Габаритная высота (мачта опущена), мм	Свободный ход мачты (с защитной решеткой), мм	Масса погрузчика, кг	Угол наклона мачты, (°)
VM220	2200	8000	2147	170	10136	6/12
VM250	2500	8000	2297	170	10174	6/12
VM270	2700	8000	2397	170	10201	6/12
VM300	3000	8000	2547	170	10240	6/12
VM330	3300	8000	2697	170	10279	6/12
VM350	3500	8000	2797	170	10305	6/12
VM375	3750	8000	2922	170	10338	6/12
VM400	4000	8000	3097	170	10471	6/12
VM425	4250	8000	3222	170	10503	6/12
VM450	4500	8000	3347	170	10536	6/12
VM475	4750	7850	3472	170	10569	6/6
VM500	5000	7700	3597	170	10602	6/6
VM530	5300	7500	3797	170	10653	6/6
VM550	5500	7300	3897	170	10766	6/6
VM600	6000	7000	4147	170	10832	6/6

2-х секционная мачта со свободным ходом						
Модель мачты	Макс.высота подъема, мм	Грузоподъемность, кг (при ц.т. 600мм)	Габаритная высота (мачта опущена), мм	Свободный ход мачты (с защитной решеткой), мм	Масса погрузчика, кг	Угол наклона мачты, (°)
VFM250	2500	8000	2277	1020	10096	6/12
VFM270	2700	8000	2377	1120	10111	6/12
VFM300	3000	8000	2527	1270	10141	6/12
VFM330	3300	8000	2677	1420	10166	6/12
VFM350	3500	8000	2777	1520	10196	6/12
VFM375	3750	8000	2902	1645	10206	6/12
VFM400	4000	8000	3077	1820	10311	6/12
VFM425	4250	8000	3202	1945	10336	6/12
VFM450	4500	8000	3327	2070	10371	6/12
VFM475	4750	7850	3452	2195	10391	6/6
VFM500	5000	7700	3577	2320	10411	6/6
VFM550	5500	7300	3877	2620	10561	6/6
VFM600	6000	7000	4127	2870	10601	6/6

3-х секционная мачта со свободным ходом						
Модель мачты	Макс.высота подъема, мм	Грузоподъемность, кг (при ц.т. 600мм)	Габаритная высота (мачта опущена), мм	Свободный ход мачты (с защитной решеткой), мм	Масса погрузчика, кг	Угол наклона мачты, (°)
VFHM360	3600	6700	2402	1100	10778	6/6
VFHM400	4000	6700	2527	1225	10837	6/6
VFHM435	4350	6700	2652	1350	10892	6/6
VFHM480	4800	6700	2807	1505	10967	6/6
VFHM500	5000	6700	2872	1570	10995	6/6
VFHM540	5400	6500	3007	1705	11060	6/6
VFHM600	6000	6100	3202	1900	11243	6/6
VFHM650	6500	5500	3472	2170	11354	6/6
VFHM700	7000	5000	3577	2275	11405	6/6

Примечание:

- 1) Свободный ход каретки погрузчика указан без защитной решетки каретки
- 2) При использовании встроенной каретки бокового смещения, грузоподъемность уменьшается на 200кг.

Характеристики мачт для 5/6/7т

2-х секционная стандартная мачта												
Модель мачты	Макс. высота подъема, мм	Грузоподъемность, кг (при ц.т. 600мм)			Габаритная высота (мачта опущена), мм	Свободный ход мачты (с защитной решеткой), мм			Масса погрузчика, кг			Угол наклона мачты, (°)
		D50	D60	D70		D50/60/70	D50	D60	D70	D50	D60	
VM220	2200	5000	6000	7000	2080	155	160	165	8096	8666	9266	6/12
VM250	2500	5000	6000	7000	2230	155	160	165	8134	8704	9304	6/12
VM270	2700	5000	6000	7000	2330	155	160	165	8161	8731	9331	6/12
VM300	3000	5000	6000	7000	2480	155	160	165	8200	8770	9370	6/12
VM330	3300	5000	6000	7000	2630	155	160	165	8239	8809	9409	6/12
VM350	3500	5000	6000	7000	2730	155	160	165	8265	8835	9435	6/12
VM375	3750	5000	6000	7000	2855	155	160	165	8298	8868	9468	6/12
VM400	4000	5000	6000	7000	3030	155	160	165	8431	9001	9601	6/12
VM425	4250	5000	6000	7000	3155	155	160	165	8463	9033	9633	6/12
VM450	4500	5000	6000	7000	3280	155	160	165	8496	9066	9666	6/12
VM475	4750	5000	6000	7000	3405	155	160	165	8529	9099	9699	6/6
VM500	5000	5000	6000	7000	3530	155	160	165	8562	9132	9732	6/6
VM550	5500	4750	5700	6600	3830	155	160	165	8726	9296	9896	6/6
VM600	6000	4400	5400	6400	4080	155	160	165	8792	9362	9962	6/6

2-х секционная мачта со свободным ходом												
Модель мачты	Макс. высота подъема, мм	Грузоподъемность, кг (при ц.т. 600мм)			Габаритная высота (мачта опущена), мм	Свободный ход мачты (с защитной решеткой), мм			Масса погрузчика, кг			Угол наклона мачты, (°)
		D50	D60	D70		D50/60/70	D50	D60	D70	D50	D60	
VFM250	2500	5000	6000	7000	2210			840	7998	8568	9168	6/12
VFM270	2700	5000	6000	7000	2310			940	8016	8586	9186	6/12
VFM300	3000	5000	6000	7000	2460			1090	8043	8613	9213	6/12
VFM330	3300	5000	6000	7000	2610			1240	8070	8640	9240	6/12
VFM350	3500	5000	6000	7000	2710			1340	8088	8658	9258	6/12
VFM375	3750	5000	6000	7000	2835			1465	8110	8680	9280	6/12
VFM400	4000	5000	6000	7000	3010			1640	8227	8797	9397	6/12
VFM425	4250	5000	6000	7000	3135			1765	8249	8819	9419	6/12
VFM450	4500	5000	6000	7000	3260			1890	8272	8842	9442	6/12
VFM475	4750	5000	6000	7000	3385			2015	8294	8864	9464	6/6
VFM500	5000	5000	6000	7000	3510			2140	8316	8886	9486	6/6
VFM550	5500	4750	5700	6600	3810			2440	8456	9026	9626	6/6
VFM600	6000	4400	5400	6400	4060			2690	8500	9070	9670	6/6

3-х секционная мачта со свободным ходом												
Модель мачты	Макс. высота подъема, мм	Грузоподъемность, кг (при ц.т. 600мм)			Габаритная высота (мачта опущена), мм	Свободный ход мачты (с защитной решеткой), мм			Масса погрузчика, кг			Угол наклона мачты, (°)
		D50	D60	D70		D50/60/70	D50	D60	D70	D50	D60	
VFHM360	3600	4500	5600	6200	2335			910	8738	9308	9908	6/6
VFHM400	4000	4500	5600	6200	2460			1040	8797	9367	9967	6/6
VFHM435	4350	4500	5600	6200	2585			1156	8852	9422	10022	6/6
VFHM480	4800	4500	5600	6200	2740			1310	8927	9497	10097	6/6
VFHM500	5000	4500	5600	6200	2805			1380	8955	9525	10125	6/6
VFHM540	5400	4300	5400	6200	2940			1510	9020	9590	10190	6/6
VFHM600	6000	4000	5100	5600	3135			1710	9203	9773	10373	6/6
VFHM650	6500	3600	4600	5000	3405			1975	9314	9884	10484	6/6
VFHM700	7000	3200	4000	4200	3510			2085	9365	9935	10535	6/6

Примечание:

- 1) 5-6т.: Свободный ход каретки погрузчика увеличивается на 260мм при отсутствии защитной решетки каретки.
- 2) 7т.: Свободный ход каретки погрузчика увеличивается на 180мм при отсутствии защитной решетки каретки.
- 3) При использовании встроенной каретки бокового смещения, грузоподъемность уменьшается на 200кг. При использовании навесной каретки бокового смещения, грузоподъемность уменьшается на 300кг

Характеристики мачт для 9/10т

2-х секционная стандартная мачта										
Модель мачты	Макс. высота подъема, мм	Грузоподъемность, кг (при ц.т. 600мм)		Габаритная высота (мачта опущена), мм		Свободный ход мачты (с защитной решеткой), мм		Масса погрузчика, кг		Угол наклона мачты, (°)
		D90	D100	D90	D100	D90	D100	D90	D100	
VM250	2500	9000	10000	2450	2600	190	200	10971	12379	6/12
VM270	2700	9000	10000	2550	2700	190	200	11025	12419	6/12
VM300	3000	9000	10000	2700	2850	190	200	11650	12500	6/12
VM330	3300	9000	10000	2800	3000	190	200	11751	12548	6/12
VM350	3500	9000	10000	2950	3100	190	200	11896	12593	6/12
VM375	3750	9000	10000	3075	3225	190	200	11976	12643	6/12
VM400	4000	9000	10000	3250	3400	190	200	12151	12783	6/12
VM425	4250	9000	10000	3375	3525	190	200	12306	12838	6/12
VM450	4500	9000	10000	3500	3650	190	200	12426	12888	6/12
VM475	4750	8800	9500	3625	3775	190	200	12551	12945	6/6
VM500	5000	8500	9000	3750	3900	190	200	12686	13000	6/6
VM550	5500	8000	8500	4050	4200	190	200	13008	13301	6/6
VM600	6000	7500	7800	4300	4450	190	200	13211	13351	6/6

2-х секционная мачта со свободным ходом										
Модель мачты	Макс. высота подъема, мм	Грузоподъемность, кг (при ц.т. 600мм)		Габаритная высота (мачта опущена), мм		Свободный ход мачты (с защитной решеткой), мм		Масса погрузчика, кг		Угол наклона мачты, (°)
		D90	D100	D90	D100	D90	D100	D90	D100	
VFM250	2500	9000	10000	2450	2600	1250	1215	11697	12379	6/12
VFM270	2700	9000	10000	2550	2700	1350	1315	11723	12419	6/12
VFM300	3000	9000	10000	2700	2850	1500	1465	11765	12500	6/12
VFM330	3300	9000	10000	2800	3000	1650	1615	11806	12548	6/12
VFM350	3500	9000	10000	2950	3100	1750	1715	11861	12593	6/12
VFM375	3750	9000	10000	3075	3225	1875	1840	11869	12643	6/12
VFM400	4000	9000	10000	3250	3400	2050	2015	12006	12783	6/12
VFM425	4250	9000	10000	3375	3525	2175	2140	12040	12838	6/12
VFM450	4500	9000	10000	3500	3650	2300	2265	12075	12888	6/12
VFM475	4750	8800	10000	3625	3775	2425	2390	12110	12945	6/6
VFM500	5000	8500	10000	3750	3900	2550	2515	12215	13000	6/6
VFM550	5500	8000	9000	4050	4200	2850	2815	12317	13301	6/6
VFM600	6000	7500	8000	4300	4450	3100	3065	12386	13351	6/6

3-х секционная мачта со свободным ходом										
Модель мачты	Макс. высота подъема, мм	Грузоподъемность, кг (при ц.т. 600мм)		Габаритная высота (мачта опущена), мм		Свободный ход мачты (с защитной решеткой), мм		Масса погрузчика, кг		Угол наклона мачты, (°)
		D90	D100	D90	D100	D90	D100	D90	D100	
VFHM360	3600	7500	8500	2450	2570	1200	1150	12291	13236	6/12
VFHM400	4000	7500	8500	2575	2700	1330	1280	12362	13328	6/12
VFHM435	4350	7500	8500	2700	2820	1450	1400	12436	13408	6/12
VFHM450	4500	7500	8200	2750	2870	1500	1450	12463	13448	6/6
VFHM480	4800	7500	8000	2850	2970	1600	1550	12524	13516	6/6
VFHM500	5000	7500	7700	2950	3035	1700	1615	12580	13562	6/6
VFHM540	5400	6800	7000	3075	3225	1830	1805	12654	13696	6/6
VFHM600	6000	6100	6300	3375	3425	2130	2005	12825	13836	6/6
VFHM650	6500	5400	5600	3600	3590	2350	2170	12955	13954	6/6
VFHM700	7000	4600	4800	3750	3855	2500	2435	13043	14132	6/6

Примечание:

- 1) Свободный ход каретки погрузчика указан без защитной решетки каретки
- 2) При использовании встроенной каретки бокового смещения, грузоподъемность уменьшается на 200кг.

Стандартное и опциональное оснащение погрузчиков		4i2
Экономичность и энергосбережение	Рулевое управление с регулированием по нагрузке и использование системы с двумя насосами	•
	Светодиодные фонари	•
Высоко-технологичность	Гидравлическая тормозная система	•
	Цилиндр наклона с самоблокирующимся клапаном	•
	Зуммер заднего хода	•
	Камера заднего вида + реверсивный радар	○
	Система контроля присутствия оператора OPS (ход)	○
	Система контроля присутствия оператора OPS (ход+гидравлика)	○
	Выключатель питания	○
	Индикатор давления масла в двигателе	•
	Индикатор фильтра-отстойника	•
	Индикатор заряда аккумулятора	•
	Указатель температуры воды	•
	Переключатель безопасности нейтрального положения при запуске	•
	Огнетушитель	○
	Искрогаситель	○
	Крышка топливного бака с замком	•
Устройство блокировки капота двигателя	○	
Надежность	Ведущий мост с тормозами барабанного типа	•
	Тормозная система в масляной ванне (мокрого типа)	○
	Радиатор гидравлического масла	○
	Воздушный фильтр с двойным фильтрующим элементом (с сигнализацией давления)	•
	Сдвоенный воздушный фильтр	○
Комфорт и удобство	Механический переключатель направления движения	•
	Подрулевой переключатель направления движения	○
	Рулевое колесо с ручкой	•
	Рулевое колесо без ручки	○
	Гидравлический усилитель руля	•
	Верхний и нижний буфер мачты	•
	Клапан ограничения скорости подъема масляного контура	•
	ЖК дисплей	•
	Вентилятор	○
	USB разъем	○
	Боковые зеркала заднего вида	○
	Ручка для входа/выхода с погрузчика	•
	Стандартное сиденье оператора	•
Подressоренное сиденье оператора	○	
Защитное ограждение водителя	Ограждение защитное водителя	•
	Заниженное защитное ограждение водителя (на 150мм)	○
Кабина/лобовое стекло	Лобовое стекло с стеклоочистителем	○
	Теплостойкое лобовое стекло с стеклоочистителем	○
	Заднее ветровое стекло	○
	Верхнее стекло	○
	Панельная кабина	○
	Кондиционер	○
	Кондиционер с отопителем	○
	Отопитель	○
Система подъема	Двухсекционная стандартная мачта	•
	Широкообзорная двух/трех секционная мачта со своб.ходом	○
	Каретка ISO крепление (5/6/7т.)	•
	Каретка Pin type крепление (через шток) для 8т.	•
	Гидравлический позиционер вил (9/10т.)	•
	Широкая каретка	○
	Защитное ограждение груза (5-7т.)	•
	Не стандартные вилы и др.навесное оборудование	○

Примечание:

«•»-стандартное оснащение; «○»-опциональное оснащение.

Стандартное и опциональное оснащение погрузчиков		4i2
Освещение	Светодиодные передние головные фары	•
	Светодиодный задний рабочий фонарь	○
	Синий луч безопасности LED	○
	Задние и боковые сигнальные световые полосы (Красный/Синий)	○
	Проблесковый маячок LED	○
	Вращающийся проблесковый маячок LED	○
	Вращающийся проблесковый маячок LED с зуммером	○
Шины	Пневматические шины	•
	Цельнолитые шины	○
	Немаркированные шины	○
Прочее	Метрическая резьба	•
	Выхлопная труба посередине	•
	Выхлопная труба вверх	○
	Противовес с защитной сеткой	○
	Пыльники цилиндров наклона	○
	Пыльник рулевого цилиндра	•
	Универсальные ключи (2шт)	•
	Штифт-сцепка	•
	Набор инструментов (ЗИП)	•
Окрас погрузчика на выбор	○	

Примечание:

«•» – стандартное оснащение; «○» – опциональное оснащение.

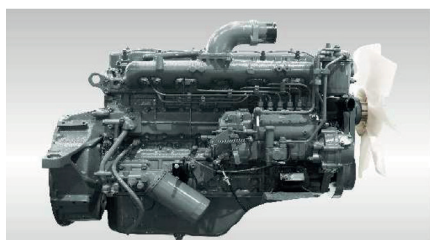

Проверенный годами двигатель ISUZU 6BG1QC-02, надежный и экономичный



Светодиодные фонари в стандартной конфигурации, более энергосберегающие и яркие с длительным сроком службы

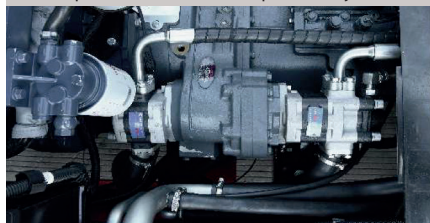

Рулевое управление с регулированием по нагрузке и использование системы с двумя насосами, снижают энергопотребление на 10 %



- Качественная гидродинамическая АКПП поставляется уже в течение 30 лет, надежность конструкции проверена годами

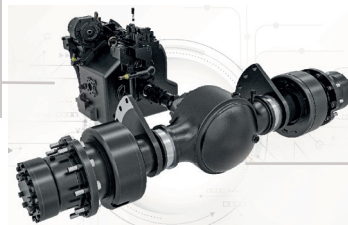

- Литой корпус ведущего моста обеспечивает надежную конструкцию;
- Тормозной барабан в стандартной комплектации;
- тормоза мокрого типа (опция)

Технические характеристики и материалы могут изменяться без предупреждения. Фотоснимки и иллюстрации могут содержать или не содержать изображения дополнительного оборудования и принадлежностей. Технические данные и размеры могут отклоняться от номинальных значений.

JRF тракресурс

www.liftnet.ru 8-800-100-57-27

