



D40/45/50C-3(X,M)

ВИЛОЧНЫЕ ПОГРУЗЧИКИ С ДВИГАТЕЛЕМ
ВНУТРЕННЕГО СГОРАНИЯ

	D40-3	D45-3	D50C-3
Номинальная грузоподъемность (кг)	4000	4500	5000
Центр тяжести (мм)	500	500	500
Тип двигателя	Дизельный	Дизельный	Дизельный



3 серия

ОСНОВНЫЕ ХАРАКТЕРИСТИКИ

	No.	Параметр		Ед.изм	Значение		
Характеристики	1.01	Производитель			TRF		
	1.02	Модель			D40-3	D45-3	D50C-3
	1.03	Вид топлива			Дизельное		
	1.04	Номинальная грузоподъемность	Q	кг	4000	4500	5000
	1.05	Центр тяжести	J	мм	500	500	500
Габаритные размеры	2.01	Стандартная макс. высота (с защитной решеткой каретки)		мм	4708	4708	4708
	2.02	Максимальная высота подъема (стандартная)	h1	мм	3000	3000	3000
	2.03	Высота по крыше	h4	мм	2250	2250	2250
	2.04	Общая длина (с вилами)	L1	мм	4245	4265	4310
	2.05	Колесная база	L2	мм	2100	2100	2100
	2.06	Передний свес	L3	мм	555	555	555
	2.07	Задний свес	L4	мм	540	540	585
	2.08	Минимальный дорожный просвет (Рама/Мачта)	m1/m2	мм	175/170	175/170	175/170
	2.09	Общая ширина	W1	мм	1480	1480	1480
	2.10	Регулируемое расстояние между вилами (по внешнему краю)		мм	300-1340	300-1340	300-1340
	2.11	Стандартный размер вил (L5*W*T)		мм	1070×150×55		
	2.12	Ширина колеи (передние колеса)	S	мм	1180	1180	1180
	2.13	Ширина колеи (задние колеса)	P	мм	1190	1190	1190
	2.14	Мин. радиус поворота	R1	мм	2830	2860	2900
	2.15	Мин. ширина рабочего прохода для поддона 1000×1200, поперечно		мм	4655	4685	4725
	2.16	Мин. ширина рабочего прохода для поддона 800×1200, продольно		мм	4785	4815	4855
Шины	3.01	Кол-во колес, передние/задние (X=ведомые колеса)			X=2/2		
	3.02	Тип шин			Пневматические		
	3.03	Размер передних шин			8.25-15-14PR	300-15-20PR	
	3.04	Размер задних шин			7.00-12-12PR		
Прочее	4.01	Макс. скорость движения, с грузом/без груза		км/ч	24/25	24/25	4/25
	4.02	Макс. скорость подъема, с грузом/без груза		мм/с	460/500	460/500	460/500
	4.03	Скорость опускания, с грузом/без груза		мм/с	с грузом ≤ 600 / без груза ≥ 300		
	4.04	Макс. тяговое усилие, с грузом		кН	30	30	30
	4.05	Макс. преодолеваемый уклон, с грузом/без груза		%	20/20	20/20	20/20
	4.06	Стд. эксплуатационная масса (с полными заправочными емкостями)		кг	6530	6760	7100
	4.07	Нагрузка на мост, передний/задний (с грузом)		кг	9430/1100	10180/1080	10850/1250
	4.08	Нагрузка на мост, передний/задний (без груза)		кг	2930/3600	2980/3780	3050/4050
	4.09	Основной тормоз			Тормоз с усилителем		
	4.10	Стояночный тормоз			Механический ручной тормоз с рычажным управлением		
	4.11	Тип привода			Автоматический		
	4.12	Количество передач (вперед/назад)			2/1		
	4.13	Объем топливного бака		л	90		
	4.14	Напряжение/Емкость аккумулятора		В/А*ч	2×12/90		

ДОСТУПНЫЕ ДВИГАТЕЛИ

Модель	Экол.класс	Производитель	Ном.мощность	Макс.крут.момент	Диаметр цилиндра/Кол-во цил./Объем	Расход топлива
4DX23-82GG3U	CHN III	XICHA	60кВт/2200 об/м	320/1400-1700	102мм/4/3.857л	230 г/кВт*ч
S6S-229	Еuro IIIA	MITSUBISHI	52кВт/2300 об/м	248/1700	94мм/6/4.996л	260 г/кВт*ч

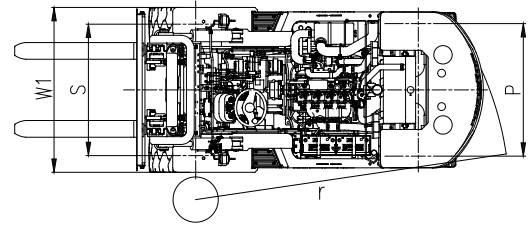
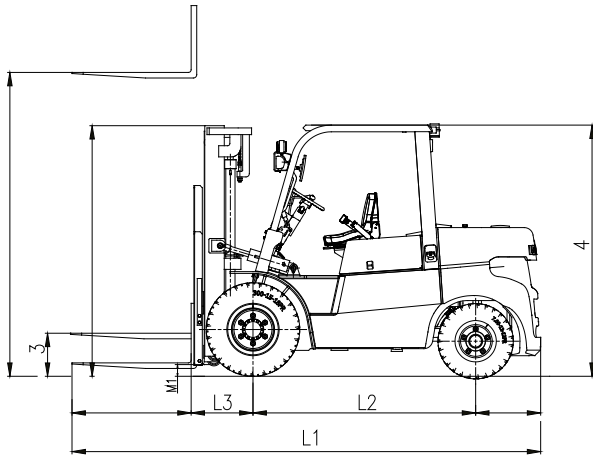

ТЕХНИЧЕСКИЕ ХАРАКТЕРИСТИКИ МАЧТ

Стандартная двухсекционная мачта с широким обзором

Модель мачты	h1 Макс.высота подъема(мм)	Грузоподъемность (J=500мм) (кг)			h2 Высота с опущенной мачтой (мм)	h3 свободный ход, без защитной решетки каретки(мм)	Угол наклона мачты α/β (°)
		D40-3	D45-3	D50C-3			
VM230	2300	4000	4500	5000	1895	155	6/12
VM250	2500	4000	4500	5000	1995	155	6/12
VM275	2750	4000	4500	5000	2120	155	6/12
VM300	3000	4000	4500	5000	2245	155	6/12
VM330	3300	4000	4500	5000	2395	155	6/12
VM350	3500	4000	4500	5000	2495	155	6/12
VM375	3750	4000	4500	5000	2620	155	6/12
VM400	4000	4000	4500	5000	2795	155	6/6
VM425	4250	3800*4000	4300*4500	4700*5000	2920	155	6/6
VM450	4500	3700*4000	4200*4500	4500*5000	3045	155	6/6
VM475	4750	3500*3700	4000*4200	4250*4600	3170	155	6/6
VM500	5000	3200*3400	3600*4000	4000*4200	3295	155	6/6
VM550	5500	*3200	*3600	*3800	3545	155	3/6
VM600	6000	*2900	*3200	*3600	3795	155	3/6

Примечание: Звездочкой "*" обозначена грузоподъемность погрузчика со сдвоенными передними шинами.

Двухсекционная мачта с цилиндром свободного хода

Модель мачты	h1 Макс.высота подъема(мм)	Грузоподъемность (J=500мм) (кг)			h2 Высота с опущенной мачтой (мм)	h3 свободный ход, без защитной решетки каретки(мм)	Угол наклона мачты α/β (°)
		D40-3	D45-3	D50C-3			
VFM200	2000	4000	4500	5000	1745	913	6/12
VFM250	2500	4000	4500	5000	1995	1163	6/12
VFM270	2700	4000	4500	5000	2095	1263	6/12
VFM300	3000	4000	4500	5000	2245	1413	6/12
VFM330	3300	4000	4500	5000	2395	1563	6/12
VFM350	3500	4000	4500	5000	2495	1663	6/12
VFM370	3700	4000	4500	5000	2620	1788	6/12
VFM400	4000	3800*3900	4300*4400	4800*4900	2745	1949	6/6

Примечание: Звездочкой "*" обозначена грузоподъемность погрузчика со сдвоенными передними шинами. Свободный ход каретки уменьшается на 189мм при наличии защитной решетки каретки.

Трехсекционная мачта с цилиндром свободного хода

Модель мачты	h1 Макс.высота подъема(мм)	Грузоподъемность (J=500мм) (кг)			h2 Высота с опущенной мачтой (мм)	h3 свободный ход, без защитной решетки каретки(мм)	Угол наклона мачты α/β (°)
		D40-3	D45-3	D50C-3			
VFHM320	3200	4000	4500	5000	1810	1028	6/6
VFHM360	3600	3900*4000	4400*4500	4900*5000	1944	1162	6/6
VFHM400	4000	3750*4000	4300*4500	4750*5000	2078	1296	6/6
VFHM435	4350	3500*3800	4100*4300	4400*4800	2194	1412	6/6
VFHM450	4500	3350*3500	4000*4200	4300*4600	2245	1463	6/6
VFHM480	4800	3150*3300	3700*3900	3950*4100	2345	1563	6/6
VFHM500	5000	3050*3200	3400*3700	3800*4000	2444	1662	6/6
VFHM540	5400	2750*3000	3000*3400	3500*3600	2569	1787	3/6
VFHM600	6000	1900*2500	2400*3000	2800*3400	2810	2028	3/6
VFHM650	6500	1200*1800	1800*2400	2300*2900	2977	2195	3/3

Примечание: Звездочкой "*" обозначена грузоподъемность погрузчика со сдвоенными передними шинами. Свободный ход каретки уменьшается на 189мм при наличии защитной решетки каретки.

СТАНДАРТНОЕ ОСНАЩЕНИЕ

Защитное ограждение водителя	Комбинированная панель приборов
Защитная накидка от дождя	Счетчик мото/часов
Резиновые накладки на педали	Датчик уровня масла
Полуподвесное сиденье оператора	Датчик температуры охлаждающей жидкости
Автоматическое переключение передач	Индикатор заряда аккумулятора
Электрогидравлическое включение заднего хода	Переключатель безопасности нейтрального положения
Двухсекционная мачта с широким обзором	Индикатор давления масла
Защитная решетка груза	Звуковой сигнал
Стандартные вилы	Проблесковый маячок LED
Регулируемая рулевая колонка	Звуковой сигнал заднего хода
Рычаги подъема и наклона	Выключение двигателя при помощи ключа
2-х секционный гидрораспределительный клапан	Стояночный тормоз с кнопочным включением
Гидроусилитель рулевого управления	Указатель уровня масла гидротрансформатора
Фиксирующий клапан цилиндра наклона	Сцепка-штифт
Масляный фильтр коробки передач	ЗИП (ящик с инструментами)

ОПЦИОНАЛЬНОЕ ОСНАЩЕНИЕ

Цельнолитые шины	Датчик присутствия водителя (блокировка хода)
Кабина	Датчик присутствия водителя (блокировка хода и гидравлики)
Световая сигнализация	Индикатор температуры масла гидротрансформатора
Поддрессоренное сиденье оператора	Комплект светодиодных ламп
Отопитель кабины	Голосовой сигнал заднего хода
Лобовое стекло	Сигнализатор превышения скорости, 10 км/ч
Задний рабочий свет	Электрический вентилятор
Нейтрализатор выхлопных газов	Звуковая и световая сигнализация
Сдвоенный воздушный фильтр	Главный выключатель питания
Воздушный фильтр в масляной ванне	Удлинитель вил
Глушитель с искрогасителем	Пыльники цилиндра наклона
Широкая каретка	Пыльники рулевого цилиндра
Доп.навесное оборудование	Окраска на выбор

ОПИСАНИЕ (ОТЛИЧИТЕЛЬНЫЕ ОСОБЕННОСТИ)

<p>ЭФФЕКТИВНОЕ ТЕПЛОУВЕДЕНИЕ</p> <p>Оптимизированная система охлаждения обеспечивает бесперебойную работу ключевых компонентов машины, таких как коробка передач и двигатель.</p>
<p>ЭНЕРГОЭФФЕКТИВНОСТЬ</p> <p>Оптимизированная конструкция гидравлической системы чувствительной к нагрузкам позволяет уменьшить потребление топлива</p>
<p>КОМФОРТ ОПЕРАТОРА</p> <p>Интерактивный и эргономичный дизайн обеспечивает удобство в работе оператора. Мачта с широким обзором обеспечивает безопасность в работе</p>
<p>ИНТЕЛЛЕКТУАЛЬНАЯ СИСТЕМА ЗАДНЕГО ХОДА</p> <p>Электрогидравлическая система заднего хода упрощает управление машиной. Усовершенствованная интеллектуальная система переключения передач предотвращает включение второй передачи, защищая коробку передач.</p>
<p>УДОБНОЕ ТЕХНИЧЕСКОЕ ОБСЛУЖИВАНИЕ</p> <p>Увеличенное пространство для узлов и деталей, а также более удобное их расположение обеспечивают удобство в обслуживании машины. Капот открывается на 80°, что упрощает проведение технического обслуживания.</p>
<p>ВЫСОКАЯ НАДЕЖНОСТЬ</p> <p>Увеличенная прочность корпуса, мачты и капота делает машину более надежной.</p>

ТТ *тракресурс*

www.liftnet.ru 8-800-100-57-27

